



MFT-WS10

Support de travail pour les pinces MicroFine

Bienvenue !

Le support de travail MFT-WS10 est un porte-pince à souder et un outil multifonction, compatible avec les pinces et cartouches MicroFine MX-H10-MFT et CV-H10-MFT de Metcal.

Caractéristiques

Stockage des cartouches à souder

Berceau réglable

Retrait de la cartouche à souder à mains libres

Outil d'alignement des pointes à mains libres

Récipient de collecte des débris facile à vider

Brosse de nettoyage de pointes en laiton remplaçable

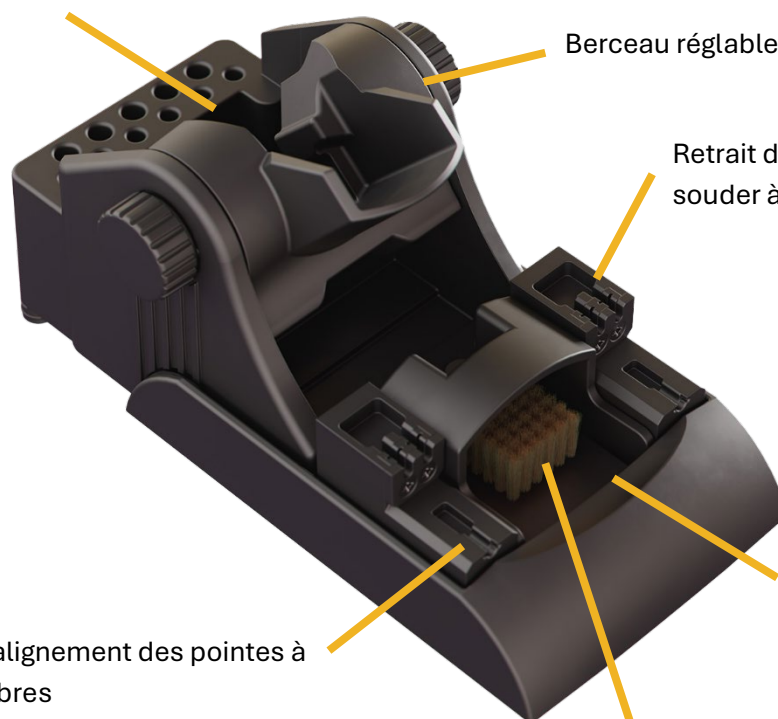

Assemblage

Lors de son ouverture, insérez la brosse en laiton et son support dans la base du support de travail, comme illustré.



Berceau à angle réglable

L'angle du berceau pour la pince à souder peut être facilement réglé.

Desserrez les boutons de réglage du berceau situés des deux côtés du support de travail jusqu'à ce que vous puissiez déplacer le berceau. Réglez le berceau à l'angle souhaité et resserrez les boutons.



Les angles sont approximatifs et ne sont fournis qu'à des fins d'illustration.

Outil de retrait des pointes à mains libres

Alignez les anneaux de la cartouche avec les encoches de l'outil de retrait des pointes. Appuyez doucement vers le bas pour insérer les cartouches dans l'outil.



Tirez délicatement la pince à souder vers l'arrière, en laissant les cartouches en toute sécurité dans l'outil de retrait. Il se peut que vous deviez stabiliser le support de travail avec l'autre main.



Alignement des pointes à mains libres

Approchez-vous du support de travail avec la pince à souder au niveau et à la même hauteur que l'ouverture de l'outil d'alignement des pointes.



Faites pivoter la pince à souder jusqu'à ce que l'anneau d'alignement situé sur la pointe que vous souhaitez régler soit en

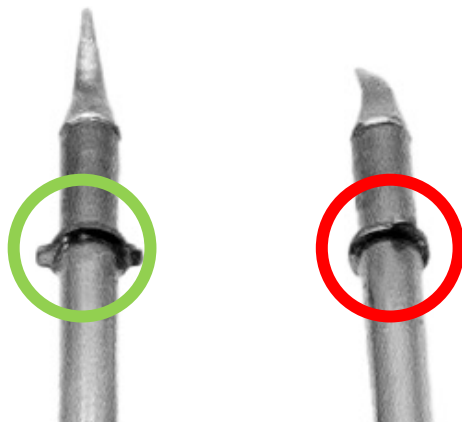

Une fois à l'horizontale, les ailes de l'anneau d'alignement correspondent à l'ouverture de l'outil d'alignement situé à l'avant du support de travail.

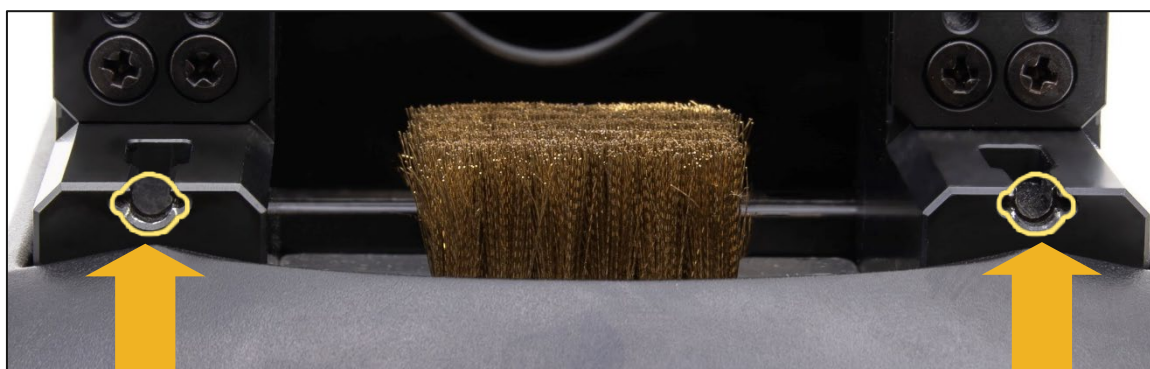

Insérez la cartouche dans l'outil d'alignement jusqu'à ce que l'anneau soit complètement inséré.



La pointe étant bien insérée dans l'outil d'alignement, tournez lentement la pince à souder dans la direction nécessaire jusqu'à ce que la pointe soit dans la position souhaitée.



Remplacement de la brosse

Pour remplacer la brosse de nettoyage des pointes en laiton, retirez la brosse et son support de la base du support de travail.



Tirez vers le haut la goupille située à l'arrière du support et faites glisser le plateau de la brosse pour le faire sortir.



REMARQUE : Ne dévissez pas la goupille.

Pour installer une nouvelle brosse et un nouveau plateau, soulevez la goupille et faites glisser le nouveau plateau dans son support. Veillez à insérer le plateau de la brosse de rechange dans son support en commençant par le côté entaillé.

Relâchez la goupille. Assurez-vous que le plateau est bien maintenu en place par la goupille.

Remettez la brosse et le support du plateau dans la base du support de travail.

Référence de la brosse de rechange Metcal : AC-BBP



encoche

Récipient de collecte des débris facile à vider

Lorsque vous utilisez la brosse de nettoyage pour pointes à souder en laiton, les débris de soudure se détachent de la pointe et s'accumulent autour de la base de la brosse. Metcal a conçu le MFT-WS10 pour faciliter le confinement, la collecte et l'élimination de ces éventuels débris.

La conception du MFT-WS10 intègre un récipient de collecte des débris qui entoure la brosse de nettoyage. Lorsque la soudure et autres particules sont éliminées par la brosse, elles s'accumulent dans la zone confinée qui l'entoure.

Lorsque l'opérateur souhaite éliminer les débris, il lui suffit de sortir le support de brosse de la base du poste de travail et de vider le contenu dans le bac de collecte approprié.

L'avant du plateau de la brosse n'a pas de rebord, ce qui facilite l'évacuation des déchets accumulés.



Pinces à souder, kits et pièces de rechange

RÉFÉRENCE	DESCRIPTION
MFT-WS10	Support de travail pour les pinces MicroFine
MX-H10-MFT	Pince à souder MicroFine MX
CV-H10-MFT	Pince à souder MicroFine CV
MX-UK10	Pince à souder microfine MX-H10-MFT pour support de travail MX et MFT-WS10
CV-UK10	Pince à souder MicroFine CV-H10-MFT pour support de travail CV et MFT-WS10
AC-BBP	Tampon de rechange pour brosses en laiton pour supports de travail MicroFine

**Pour les ventes
et le support :**

Siège de Metcal
10800 Valley View Street,
Cypress, California, 90630, USA
Tél. : 1-714-799-9910
Fax : 1-714-828-2001
E-mail : eorders@okininternational.com

Visitez notre site Web pour plus
d'informations et pour contacter le bureau
Metcal le plus proche de chez vous.

metcal.com/contact-us