

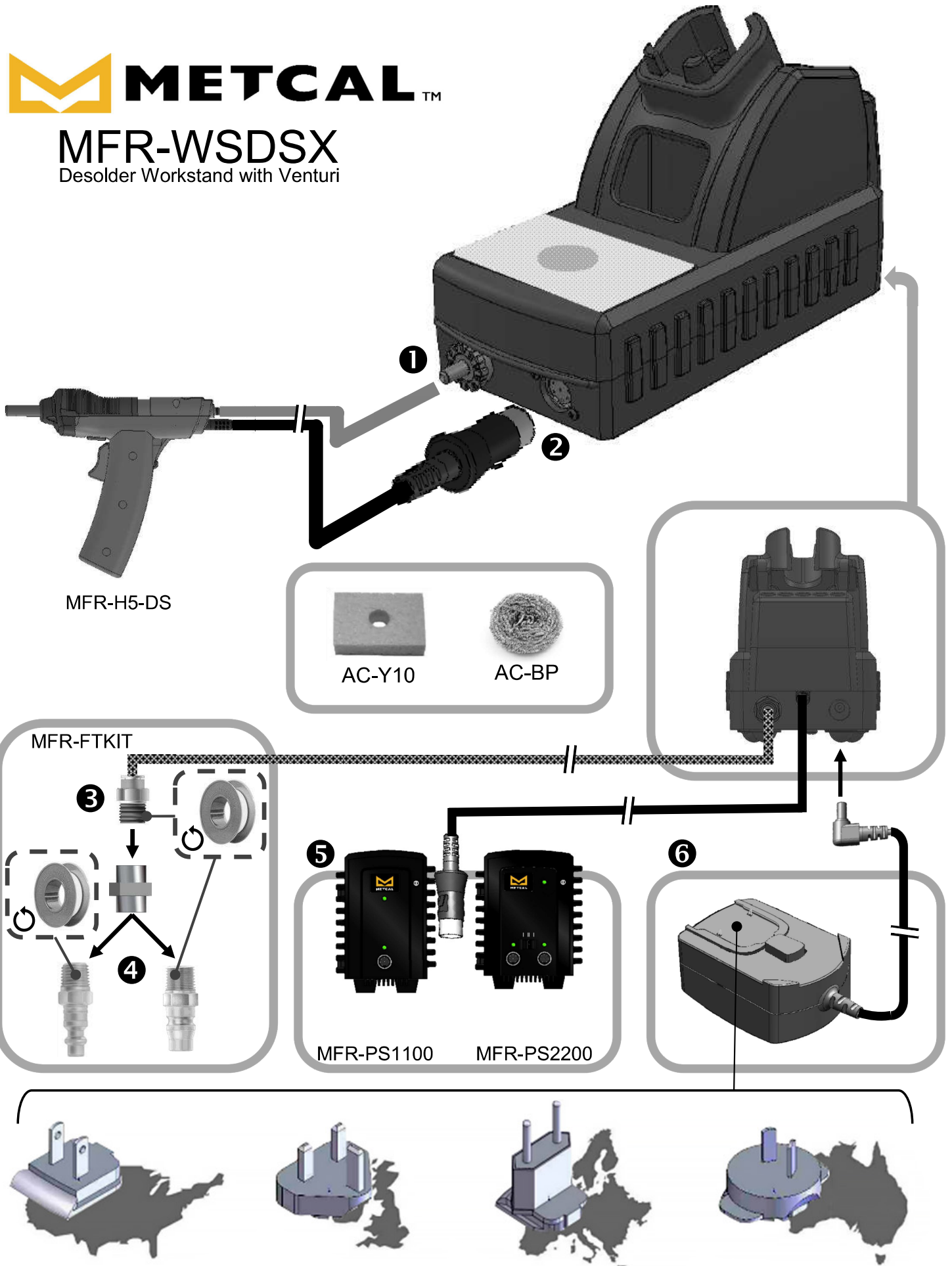

MFR-WSDSX

Desolder Workstand with Venturi





WARNING // 警告 // WARNUNG // 警告 // ATTENZIONE
AVERTISSEMENT // 警告 // ADVERTENCIA // 경고

Always place hand-piece back into the workstand to prevent accidental burning of oneself or surrounding objects.
Stellen Sie das Handstück immer in den Ständer zurück, damit Sie sich nicht aus Versehen verbrennen oder sich in der Nähe befindliche Gegenstände entzünden.
Remettez toujours le pistolet en place dans le support de fer pour éviter le risque de vous brûler accidentellement ou que des objets situés à proximité prennent feu
Sistemare sempre l'impugnatura nel supporto da banco per evitare ustioni o la bruciatura di oggetti circostanti.
Siempre vuelva a colocar la unidad manual en su soporte para evitar quemaduras personales o a los objetos cercanos.
始終將手柄放置入支架中，以避免意外灼傷自己或燒毀周圍物體。
務必將手柄放回支架，以防止意外燒傷自己或週遭物品。
ホルダーまたはその周辺を誤って焼かないように、ホルダーは必ずワークステーションに戻してください。
제품자체 또는 주변의 사물에서 우발적으로 연소되는 것을 예방하려면 항상 핸드피스를 작업대에 꽂아 놓으십시오.

This appliance is not intended for use by persons (including children) with reduced physical, sensory or mental capabilities, or lack of experience and knowledge, unless they have been given supervision or instruction concerning use of the appliance by a person responsible for their safety.
Dieses Gerät ist nicht zur Verwendung durch Personen (einschließlich Kinder) mit geminderten körperlichen, sensorischen oder geistigen Fähigkeiten oder mit Mangel an Erfahrung und Kenntnissen bestimmt, es sei denn, sie werden von einer Person, die für ihre Sicherheit verantwortlich ist, beaufsichtigt oder hinsichtlich des Gebrauchs des Geräts unterwiesen.
Cet appareil n'est pas prévu pour être utilisé par des personnes (notamment des enfants) dont les capacités physiques, sensorielles ou mentales sont réduites ou à qu'il l'expérience et la connaissance de son maniement font défaut, à moins d'être placées sous la surveillance d'un préposé à la sécurité ou que ce dernier leur en explique le fonctionnement.
Questo apparecchio non è destinato all'uso da parte di persone con capacità fisiche, sensoriali o mentali ridotte, o con mancanza di esperienza e conoscenza, a meno che non siano sorvegliate o addestrate all'uso dell'apparecchiatura da una persona responsabile della loro sicurezza.
Este dispositivo no debe ser utilizado por personas (incluidos los niños) con capacidades físicas, sensoriales o mentales reducidas, ni por quienes no posean la experiencia y el conocimiento necesarios, a menos que cuenten con la supervisión, o hayan recibido instrucciones, de una persona que se haga responsable por su seguridad.
身体不适、感知能力或神智欠佳、或缺乏经验和知识的人群（包括儿童）不宜使用本设备。如果他们确要使用本设备，应由负责他们安全的人员对设备的使用进行监督或指导。
此設備不是供身體、知覺、心理功能有問題，或缺乏經驗及知識的人員（包括小孩）使用，除非負責其安全的人員在旁監督或提供有關使用設備的指示。
この器具は、身体能力、感覚能力、認知能力が低下している場合（子供も含まず）、または経験および知識がない場合、本器具の使用に関する安全に責任が持てる人物による監督または指示がない限り、使用しないでください。
이 전기기구는 신체 능력, 지각능력 또는 정신적 능력이 떨어지거나 경험 및 지식이 부족한 사람(어린이 포함)이 사용해서는 안됩니다. 본 기구의 사용과 관련하여 이들의 안전을 책임질 수 있는 관리자 또는 교육자를 반드시 대동해야 합니다.



Children should be supervised to ensure that they do not play with the appliance.
Kinder sind zu beaufsichtigen, um sicherzustellen, dass sie nicht mit dem Gerät spielen.
Les enfants doivent être surveillés afin qu'ils ne puissent pas jouer avec l'appareil.
Questi sistemi vanno tenuti lontani dalla portata dei bambini.
Los niños deberán contar con la supervisión de un adulto para asegurar que no utilicen el dispositivo para jugar.
应看管好儿童，以防止他们玩耍本设备。
應該有人監督小孩，以確保他們不會玩設備。
子供がこの器具で遊ばないように気を付けてください。
아이들이 이 기구를 만지지 않도록 관리 감독해야 합니다.

The supply cord cannot be replaced. If the cord is damaged the appliance should be scrapped.
Das Versorgungskabel kann nicht ausgetauscht werden. Wenn das Kabel beschädigt wird, sollte das Gerät entsorgt werden.
Un cordon d'alimentation endommagé ne se remplace pas. L'appareil devenu inutilisable est à jeter.
Il cavo di alimentazione non può essere sostituito. In caso di danno a livello del cavo di alimentazione l'apparecchio deve essere gettato via.
El cable de alimentación no puede ser reemplazado. Si el cable está dañado, el artefacto debe ser desechado.
无法更换电源线。如果电源线损坏，应废弃本电器。
無法更換電源線。若電線受損，請廢棄此設備。
電源コードは交換できません。コードが損傷した場合、本器具は廃棄してください。

Class III construction requires only the supplied detachable power supply provided with the unit to be used.
Für Bauklasse III wird lediglich das abnehmbare Netzgerät benötigt, das mit dem Gerät geliefert wurde.
Les modèles de Classe III n'ont besoin pour fonctionner que du câble d'alimentation détachable fourni avec l'appareil.
La struttura di Classe III richiede unicamente l'utilizzo dell'alimentazione portatile fornita in dotazione con l'apparecchio.
El cable de alimentación no puede ser reemplazado. Si el cable está dañado, el artefacto debe ser desechado.
Class III 类构造仅可使用设备所提供的拆卸式电源线。
根據第三級製造法規之規定，僅可使用設備隨附提供的可拆式電源線。
クラス III 構成は、ユニットに付属されている着脱式電源コードのみに要求されています。
3중 구조는 본 기기와 함께 사용하도록 제공된 착탈식 전원 공급 장치만 필요로 합니다.

Dimensions
 Abmessungen
 Dimensioni
 Dimensiones
 尺寸
 寸法
 치수

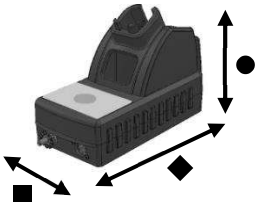
	MFR-WSDSX
◆	200 mm / 8"
■	100 mm / 4"
●	127 mm / 5"

Rating input voltage of power supply with the adapter
 Bewertung Eingangsspannung der Stromversorgung mit dem Adapter
 Évaluation de la tension-courant d'entrée de l'alimentation en électricité avec l'adaptateur
 Tensione nominale di ingresso di alimentazione con l'adattatore
 Voltaje de entrada de fuente de alimentación con el adaptador
 額定功率与输入电压的电源适配器
 額定輸入電壓的電源與適配器
 アダプタを使用して電源の定格入力電圧
 어댑터와 전원 공급 장치의 평가 입력 전압

100-240 VAC
50/60 Hz

Rating input voltage of work stand
 Bewertung der Eingangsspannung des Ablageständers
 Évaluation de la tension-courant d'entrée du poste de travail
 Tensione nominale di lavoro stand
 Clasificación de tensión de entrada de trabajo de pie
 支架額定輸入電壓
 支架額定輸入電壓
 仕事の定格入力電圧が立つ
 작품의 평가 입력 전압 스탠드

24 VDC

Class II



Power consumption
 Stromverbrauch
 Consommation d'énergie
 Consumo di energia
 Consumo de energía
 功耗
 消費電力
 소비 전력

6.6 W

Work Temperature
 Umgebungsbetriebstemperatur
 Température ambiante de fonctionnement
 Temperatura ambiente di esercizio
 Temperatura ambiente de operación
 操作环境温度
 操作環境溫度
 使用氣温
 주위 작동 온도

10-40°C

Pressure Input
 Druckeingang
 Entrée de pression
 Pressione di ingresso
 Presión de entrada
 输入气压
 輸入氣壓
 压力入力
 압력 입력

60-80 PSI
4.1-5.5 Bar
413.7-551.6 kPa

Vacuum Output
 Vakuuleistung
 Sortie à vide
 Uscita a vuoto
 Vacío de salida
 真空輸出
 真空出力
 진공 출력

24-26 inHg

Replacing the Vacuum Port Filter
 Ersetzen des Filzfilters
 Remplacement du filtre de la conduite de dépression
 Sostituzione del filtro della porta aspirante
 Reemplazo del filtro de vacío del puerto
 支架吸氣嘴內真空過濾材料的更換步驟
 支架吸氣嘴內真空過濾材料的更換步驟
 バキュームポートフィルタの交換
 Vacuum Port Filter 교체요령

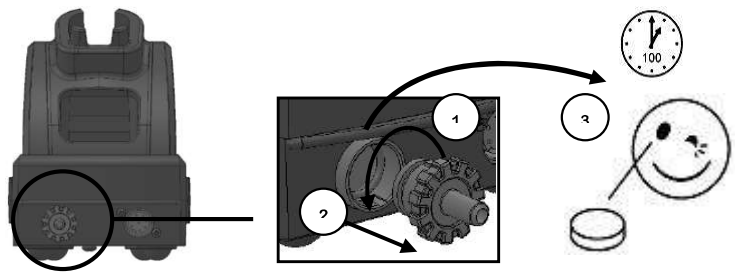

Waste Electrical and Electronic Equipment Directive - WEEE (2002/96/EC).

When this MFR-WSDSX is no longer required, if it cannot be re-used, we ask our customers not to dispose of it as unsorted municipal waste but to appropriately recycle the MFR-WSDSX. In Europe, please contact your Metcal distributor who can advise the recycling options available (www.metcal.com).



Richtlinie über Elektro- und Elektronik-Altgeräte - WEEE (2002/96/EC).

Wenn das Produkt nicht mehr benötigt wird und auch nicht wieder verwendet werden kann, bitten wir unsere Kunden, es nicht als unsortierten Hausmüll zu entsorgen, sondern ordnungsgemäß dem Recycling zuzuführen. In Europa wenden Sie sich bitte an Ihren Metcal-Händler, der Sie über die zur Verfügung stehenden Recycling-Möglichkeiten informieren kann (www.metcal.com).

Directive 2002/96/CE du Parlement européen et du Conseil relative aux déchets d'équipements électriques et électroniques (DEEE).

Nous demandons à nos clients, quand ils n'auront plus besoin de ce produit et si celui-ci ne peut pas être réutilisé, de ne pas s'en débarrasser en le jetant avec les déchets municipaux non triés mais de le recycler selon les prescriptions réglementaires. En Europe, veuillez contacter votre revendeur Metcal qui pourra vous indiquer les possibilités de recyclage existantes (www.metcal.com).

Directive relative aux déchets d'équipements électriques et électroniques (DEEE) (2002/96/CE).

Lorsqu'ils n'ont plus besoin de ce produit, s'il ne peut pas être réutilisé, nous demandons à nos clients de ne pas s'en débarrasser avec les déchets municipaux non triés mais de le recycler correctement. En Europe, veuillez contacter votre revendeur Metcal qui pourra vous indiquer les possibilités de recyclage disponibles (www.metcal.com).

Directiva sobre residuos de aparatos eléctricos y electrónicos - RAEE (2002/96/EC).

Cuando el MFR-WSDSXo ya no resulte necesario, si no se lo puede reutilizar, solicitamos a nuestros clientes que no lo desechen como residuo sin clasificar sino que se recicle el MFR-WSDSXo de forma adecuada. En Europa, consulte con su distribuidor de Metcal las opciones de reciclaje disponibles (www.metcal.com).

废弃电子电器设备指令 - WEEE (2002/96/EC).

如果客户不再需要本产品，且无法再次利用，我们将要求客户不要将产品当作未分类的市政废弃物处理，而是应当将产品适当地回收再利用。在欧洲，请联系您的 Metcal 经销商，以获取可用的回收选项建议 (www.metcal.com)。

廢棄電子電機設備管制指令 - WEEE (2002/96/EC).

當顧客不再需要此產品，且無法再次利用，我們將要求顧客不要將產品當作未分類的都市廢棄物處理，而是應當將產品適當的回收再利用。在歐洲，請與您的 Metcal 經銷商連絡，您將可獲得可用之回收選項的建議 (www.metcal.com)。

廃電気電子機器指令- WEEE (2002/96/EC)

OKインターナショナルは、製品を廃棄する場合や再利用ができなくなった場合、顧客が選別なしの地方自治体のゴミに処分するのではなく、製品の回収に出すように要請しています。最適なリサイクルオプションについては、ヨーロッパのOKインターナショナルの販売代理店 (www.metcal.com) に問い合わせください。

폐기물 전기와 전자 장비 지침- WEEE (2002/96/EC).

이 제품이 더 이상 필요하지 않거나, 재사용할 수 없을 경우 분류되지 않은 폐기물로 버리지 말고 재활용제품으로 처분하기를 권고하고 있습니다. Metcal 판매자에게 연락하십시오. (www.metcal.com).

Metcal warrants the MFR-WSDSX against any defects in materials or workmanship for one (1) year from the date of purchase by the original owner. This Warranty excludes normal maintenance and shall not apply to any opened, misused, abused, altered or damaged items. If the MFR-WSDSX should become defective within the warranty period, Metcal will repair or replace it free of charge at its sole option. The repaired or replacement item will be shipped, freight prepaid, to the original purchaser. The warranty period will start from the date of purchase. If the date of purchase cannot be substantiated the date of manufacture will be used as the start of the warranty period.

Metcal gewährt für das MFR-WSDSX hinsichtlich Material- oder Verarbeitungsmängel eine Garantie von einem (1) Jahr, gerechnet ab Datum des Kaufs durch den ursprünglichen Eigentümer. Diese Garantie schließt die normale Wartung aus und gilt nicht für geöffnete, zweckentfremdet verwendete, falsch gebrauchte, modifizierte oder beschädigte Geräte. Wenn innerhalb des Garantiezeitraums Mängel am Produkt auftreten, repariert oder ersetzt Metcal es kostenlos nach eigener Wahl. Das reparierte oder ersetzte Gerät wird frachtfrei an den ursprünglichen Käufer geschickt. Der Garantiezeitraum beginnt ab Zeitpunkt des Kaufs. Wenn das Kaufdatum nicht nachgewiesen werden kann, gilt das Herstellungsdatum als Beginn des Garantiezeitraums.

Metcal garantit le MFR-WSDSX contre tout défaut de matière ou de fabrication pendant un (1) an à partir de la date d'acquisition de celui-ci par son premier propriétaire. Cette garantie exclut l'entretien normal et ne s'applique pas si les appareils ont été ouverts, utilisés à des fins autres que leur destination première, ou sans respecter le mode d'emploi, modifiés ou endommagés. En cas de défectuosité du produit au cours de la période de garantie, Metcal s'engage à soit le réparer, soit le remplacer gratuitement, à sa discrétion. Le produit réparé ou le produit de remplacement sera expédié, port payé, à son acquéreur initial. La période de garantie commence à la date d'acquisition. Si la date d'acquisition ne peut être établie, la période de garantie commence à la date de fabrication.

Metcal garantisce il MFR-WSDSX contro ogni difetto di materiale e lavorazione per un (1) anno dalla data di acquisto da parte del proprietario originale. La presente garanzia esclude le normali operazioni di manutenzione e non sarà applicabile in caso di apertura, uso scorretto, abuso, alterazione o danneggiamento dei componenti. Qualora si riscontrino difetti nel prodotto durante il periodo di garanzia, Metcal lo riparerà o sostituirà gratuitamente a sua discrezione. Gli elementi di ricambio o riparati saranno spediti, franco spese di trasporto, all'acquirente originale. Il periodo di garanzia decorre dalla data di acquisto. Qualora quest'ultima non fosse documentata, come inizio del periodo di garanzia verrà considerata la data di fabbricazione.

Metcal garantiza el equipo MFR-WSDSX contra cualquier defecto de materiales o de mano de obra por un (1) año desde la fecha de compra por el propietario original. Esta Garantía excluye el mantenimiento normal y no tendrá validez si el artículo fue abierto, mal empleado, mal utilizado, alterado o dañado. Si el MFR-WSDSXo presenta defectos dentro del periodo de garantía, Metcal lo reparará o lo reemplazará sin cargo, a su exclusivo criterio. El artículo reparado o de reemplazo será enviado, con flete prepago, al comprador original. El período de garantía comenzará a partir de la fecha de compra. Si no se puede comprobar la fecha de compra, se utilizará la fecha de fabricación como la fecha de inicio del periodo de garantía.

自第一个买主购买之日起的一年内，Metcal 对 MFR-WSDSX 系列产品在材料或工艺方面的缺陷提供保修。此保修不包含正常的维护，且不保修由任何打开、误用、违规操作、经改动或受损的零件。如果产品在保修期内出现故障，Metcal 将免费地修理或更换产品而不得推卸责任。修理件或更换件将寄送到第一个买主手中，并预付运费。保修期从购买之日开始算起。如果无法确定购买日期，生产日期将作为保修期的起始日期。

自第一個買主購買之日起的一年內，Metcal 對 MFR-WSDSX 材料或製成品方面的缺陷提供保固。此保固不包含正常的維護，且不保固由任何開啟、誤用、違規操作、經改動或受損的零件。如果產品在保修期內出現故障，Metcal 將免費地修理或更換產品而不得推卸責任。修理的物品及更換物品將寄送到原始買主手中，並預付運費。保固期從購買之日開始算起。如果無法確定購買日期，生產日期將作為保固的開始日期。

Metcal、最初の購入者による購入日から1年にわたり、素材または仕上りに起因する欠陥について MFR-WSDSX を保証します。本保証は、通常の保守を含まず、かつ開放された、誤用された、乱用された、改造されたまたは破損されたなんらかのアイテムには適用されないものとします。本製品が保証期間内に故障した場合、OK インターナショナル社は唯一のオプションとして故障した製品を無償で修理または交換します。修理したまたは交換されたアイテムは、送料前払いで最初の購入者に送付されます。保証期間は、購入日から起算されます。購入日を証明できない場合、製造日が保証期間の開始日として用いられます。

Metcal 정품제품 구입 후 1년 동안 제품 자체 또는 사용시 발생하는 문제에 대하여 MFR-WSDSX 제품을 보증합니다. 이 보증에는 일반적인 정비사항은 포함되지 않습니다. 본 제품을 오용, 남용, 변경 및 손상을 준 경우에도 적용되지 않습니다. 보증 기간 내에 본 제품에 하자가 생긴 경우에는, Metcal 무상으로 수리 또는 교환해 드립니다. 수리 또는 교환된 제품은 원 구매자에게 무료로 운송해 드립니다. 보증기간은 구매날짜로부터 시작합니다. 구매날짜를 입증하지 못할 경우, 보증기간은 구매날짜로부터 기산됩니다.